

# SYSTEM 2000

E2 Schieber Flansch-Muffe für PE- und PVC-Rohre, PN 10 | PN 16

hawle

## Konstruktionsmerkmale

- Weichdichtender Keilschieber mit glattem und freiem Durchgang
- Mit Steckmuffe für zugfeste Verbindung mit PE- und PVC-Rohren
- Flansche bemessen nach EN 1092-2, gebohrt nach EN 1092-2 | PN 10 Standard; EN 1092-2 | PN 16 DN 200 bis DN 250 bei Bestellung bitte angeben - andere Normen auf Anfrage
- Eine Einbaugarnitur für mehrere Dimensionen
- 100 % für motorisierte Stellantriebe tauglich
- Einfachstes Nachrüsten für Stellanzeige und motorisierte Stellantriebe auf Standard-Oberteil möglich (DN 50 bis DN 200)  
Zum Aufbau eines Stellantriebes oder einer Stellanzeige Zentrierflansch abnehmen und Stellanzeige oder Stellantrieb mit Laterne aufsetzen (DN 250 bis DN 300)

**Standardausführung:** ohne Handrad und Einbaugarnitur

**Sonderausführungen:** auf Anfrage

Nr. 4041E2



## Produktergänzungen

**Passendes Zubehör:** siehe Seite F 1/2

Handrad:		Nr. 7800
Einbaugarnituren:	starr	Nr. 9000E2
	teleskopisch	Nr. 9500E2
Straßenkappen:	starr	Nr. 1750
	teleskopisch	Nr. 2050
		Nr. 2051K
Stellantrieb:		Nr. 9920
Adapter für Stellantrieb (E2 Laterne):		Nr. 8630E2
Unterlagsplatten:	Nr. 3481, Nr. 3482	
Vierkantschoner:	Nr. 2156, Nr. 2157, Nr. 2158	
Spindelverlängerung:	Nr. 7820, Nr. 7825	
Stellanzeige:	Nr. 2170E2	
Mutterschrauben:	Nr. 8810, Nr. 8830, Nr. 8840	
Flachdichtung:	Nr. 3390, Nr. 3470	
HAWAK-Säulenständer:	Nr. 9894, Nr. 9895	

Best.-Nr.	MOP (PN)	Nennweite/DN ØRohr A												
		50	65	80	100	100	125	150	150	200	200	250	250	300
4041E2	16													



**E. Hawle Armaturenwerke GmbH** 4840 Vöcklabruck - Austria - Wagrainstraße 13  
Tel.: +43 (0) 7672 72576 0 - Fax: +43 (0) 7672 78464 - E-Mail: hawle@hawle.at - www.hawle.com

F 2/5

# SYSTEM 2000

E2 Schieber Flansch-Muffe für PE- und PVC-Rohre, PN 10 | PN 16



Nr. 4041E2

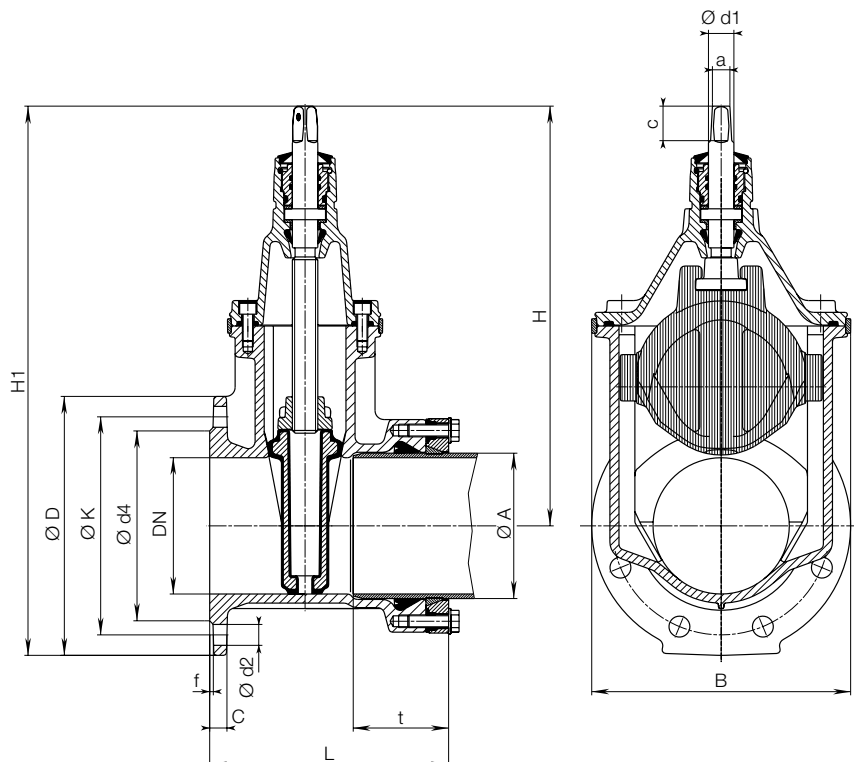

DN	MOP (PN)	Ø Rohr A	Flansch			Schrauben		Schieber					Spindel			Gewicht
			Ø D	C	Ø K	Anzahl	Gewinde	t	H	H1	L	B	a	c	Ø d1	
50	10	63	165	19	125	4	M 16	83	260	342	188	143	14,8	30	22	11,0
	16												35	25		
65	10	75	185	19	145	4	M 16	85	328	420	205	180	17,3	35	25	15,0
	16												35	25		
80	10	90	200	19	160	8	M 16	88	336	436	211	180	17,3	35	25	18,5
	16												35	25		
100	10	110	220	19	180	8	M 16	88	373	483	221	213	19,3	38	25	22,0
	16												38	25		
125	10	140	250	19	210	8	M 16	96	450	575	239	285	19,3	38	28	34,5
	16												38	28		
150	10	160	285	19	240	8	M 20	108	462	605	263	285	19,3	38	28	39,0
	16												38	28		
200	10	200	340	20	295	8	M 20	128	563	733	298	357	24,3	48	32	66,0
	16					12										
250	10	250	400	22	350	12	M 20	147	670	870	325	432	27,3	48	34	100,0
	16															
300	10	315	455	24,5	400	12	M 20	176	753	981	371	518	27,3	48	34	150,0
	16															

F 2/6



E. Hawle Armaturenwerke GmbH 4840 Vöcklabruck - Austria - Wagrain Straße 13  
Tel.: +43 (0) 7672 72576 0 - Fax: +43 (0) 7672 78464 - E-Mail: hawle@hawle.at - www.hawle.com